





## **1. ОБЩИЕ МЕТОДИЧЕСКИЕ УКАЗАНИЯ К ВЫПОЛНЕНИЮ КОНТРОЛЬНОЙ РАБОТЫ**

### ***1.1. Цель контрольной работы***

Контрольная работа по дисциплине «Общая электротехника и электроника» имеет целью закрепление знаний студентов по следующим разделам учебной дисциплины: цепи постоянного тока, цепи однофазного синусоидального тока. В ходе самостоятельного выполнения контрольной работы студенты приобретают практические навыки анализа и расчета электрических цепей постоянного тока (Задания 1-2), включая определение входных сопротивлений двухполюсников и применение законов Кирхгофа, и цепей синусоидального тока (Задание 3), включая расчет токов и напряжений символическим методом, а также потребляемой мощности.

### ***1.2. Требования к оформлению контрольной работы***

Контрольная работа выполняется в отдельной тетради или на листах стандартного формата А4 с полями для замечаний рецензента.

Условие каждой задачи необходимо приводить полностью в том виде, как оно сформулировано в задании.

Электрические схемы, графики выполняются с соблюдением требований ЕСКД и использованием чертежных инструментов (не от руки), допускается применение компьютерной графики. В случае использования при расчетах компьютерных средств соответствующие распечатки должны быть выполнены также на стандартных листах и вложены в работу.

Решение должно выполняться аккуратно с необходимыми пояснениями и промежуточными расчетами. Расчеты выполняются сначала в общем виде, а затем подставляются числовые значения и приводится окончательный результат с указанием единицы измерения.

В конце контрольной работы помещается список использованных литературных источников.

Контрольная работа обязательно подписывается и датируется студентом и сдается на проверку преподавателю. После получения контрольной работы с замечаниями и указаниями преподавателя необходимо внести соответствующие исправления. Все исправленные расчеты, изменения, дополнения выполняются в той же тетради в конце работы.

При сдаче на повторную рецензию не разрешается переписывать заново контрольную работу или отдельные ее части.

Студенты, не выполнившие контрольную работу в назначенный срок, к зачету по дисциплине «Общая электротехника и электроника» не допускаются.

### ***1.3. Указания к выбору варианта***

Вариант задания выбирается студентом из соответствующих каждому заданию таблиц по двум последним цифрам номера зачетной книжки (шифра):

электрическая схема – по предпоследней цифре номера; численные значения параметров элементов цепи – по последней цифра номера.

#### 1.4. Рекомендуемая литература:

1. Касаткин А.С., Немцов М.В. Электротехника. – М.: Высшая школа, 2005.
2. Бессонов Л.А. Сборник задач по теоретическим основам электротехники. – М.: Высшая школа, 2000.

## 2. ВАРИАНТЫ ЗАДАНИЙ

### Задание 1

В соответствии с вариантом для заданной цепи относительно заданных зажимов (точек) определить входные сопротивления  $R_{вх1}$  и  $R_{вх2}$ .

Таблица 1.1

Выбор электрической схемы

Предпоследняя цифра шифра	Схема	$R_{вх1}$		$R_{вх2}$	
		Относит. точек	Положение ключей	Относит. точек	Положение ключей
0	Рис. 1.1	1 – 6		1 – 3	
1	Рис. 1.1	2 – 6		1 – 4	
2	Рис. 1.1	3 – 6		2 – 4	
3	Рис. 1.1	4 – 6		2 – 5	
4	Рис. 1.1	5 – 6		3 – 5	
5	Рис. 1.2	1 – 2	$K_1 K_2$	1 – 2	$K_1 K_2$
6	Рис. 1.2	1 – 3	$K_1 K_2$	1 – 3	$K_1 K_2$
7	Рис. 1.2	1 – 4	$K_1 K_2$	1 – 4	$K_1 K_2$
8	Рис. 1.2	1 – 4	$K_1 K_2$	2 – 3	$K_1 K_2$
9	Рис. 1.2	1 – 2	$K_1 K_2$	2 – 4	$K_1 K_2$

Условное обозначение: К – соответствует разомкнутому положению ключа;  
 $K$  – замкнутому.



Рис. 1.1



Рис. 1.2

Таблица 1.2

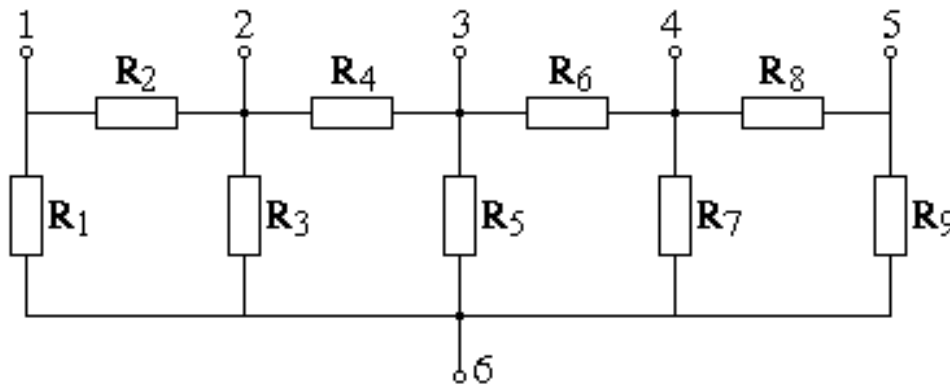
Параметры элементов цепи

Последняя цифра шифра	$R_1$ , Ом	$R_2$ , Ом	$R_3$ , Ом	$R_4$ , Ом	$R_5$ , Ом	$R_6$ , Ом	$R_7$ , Ом	$R_8$ , Ом	$R_9$ , Ом
1	7	4	2	4	9	9	10	9	10
2	5	3	6	2	5	10	5	3	6
3	4	10	3	7	6	3	1	10	5
4	1	9	3	10	6	6	1	6	1
5	9	6	9	5	9	8	6	4	9
6	7	6	3	6	5	3	9	10	6
7	4	7	4	7	7	3	2	4	8
8	6	9	9	6	5	8	3	6	5
9	3	10	2	5	1	8	10	2	1
0	2	2	6	9	7	7	9	9	8

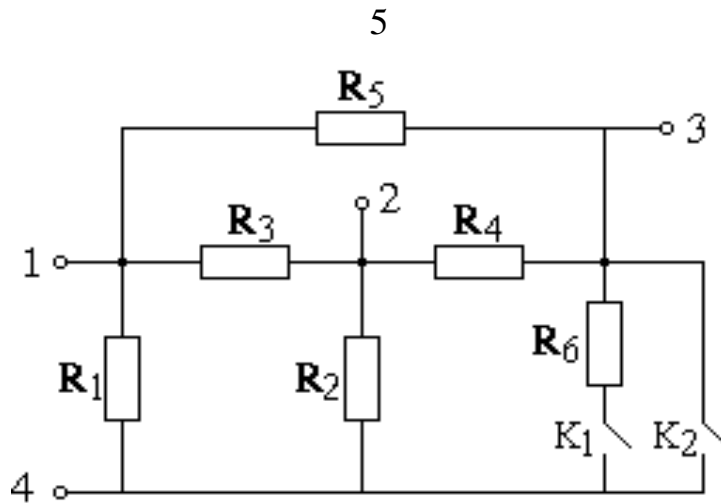
### Задание 2

В соответствии с вариантом для заданной цепи:

- 1) рассчитать токи во всех ветвях цепи;
- 2) определить напряжение  $U_{12}$  между точками 1 и 2;
- 3) приняв равным нулю потенциал одной из точек схемы, рассчитать потенциалы всех остальных точек;
- 4) определить мощность, рассеиваемую на каждом сопротивлении цепи, а также мощность на каждом источнике ЭДС и источнике тока.

## Выбор электрической схемы

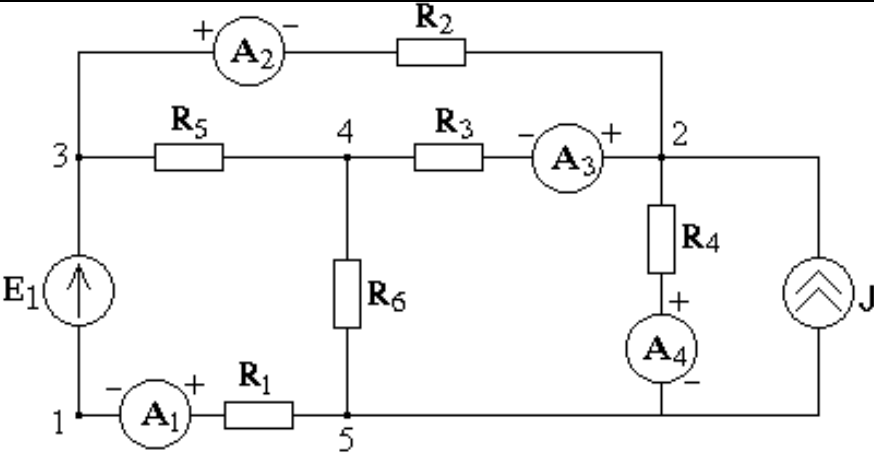
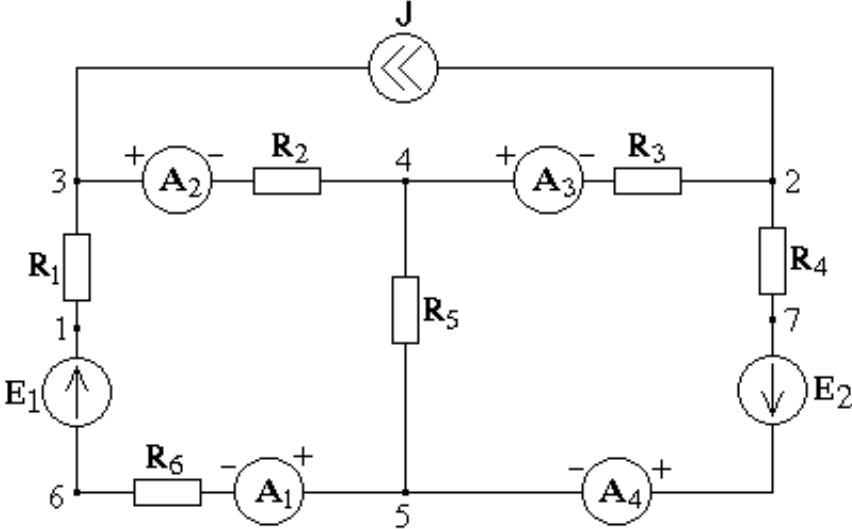
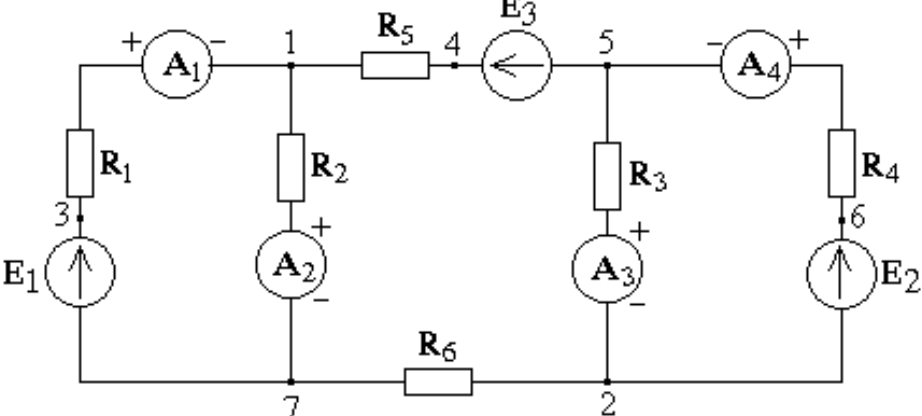
Предпоследняя цифра шифра	Схема
0	 <p style="text-align: center;">Рис. 2.1</p>
1	 <p style="text-align: center;">Рис. 2.2</p>
2	 <p style="text-align: center;">Рис. 2.3</p>

3	<p style="text-align: center;">Рис. 2.4</p>
4	<p style="text-align: center;">Рис. 2.5</p>
5	<p style="text-align: center;">Рис. 2.6</p>

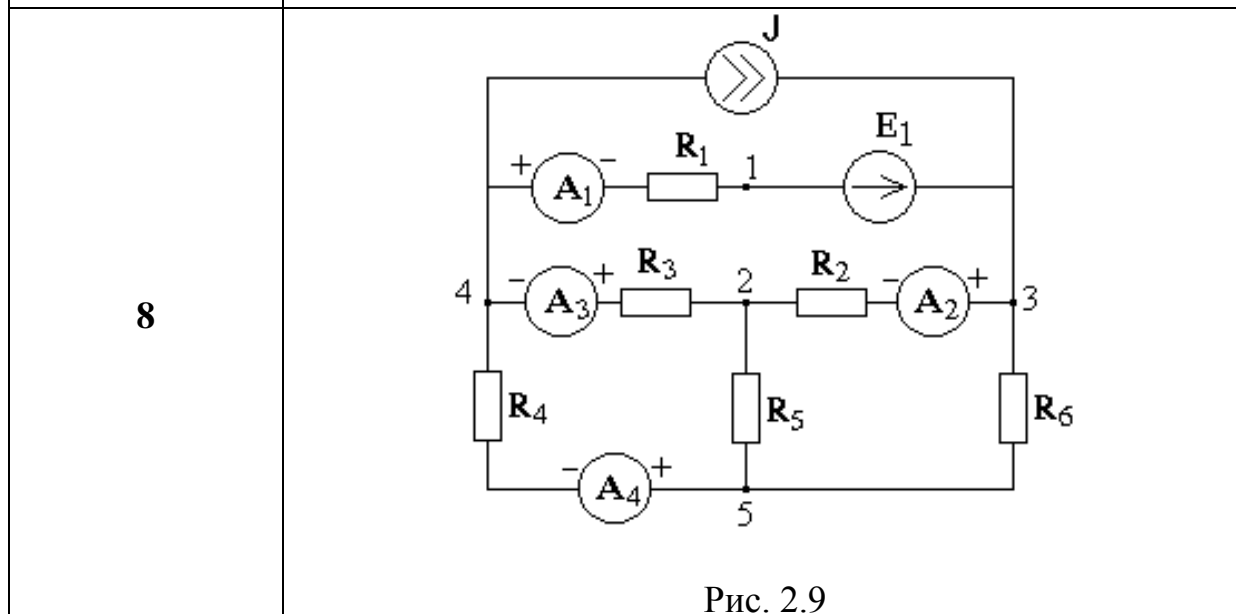
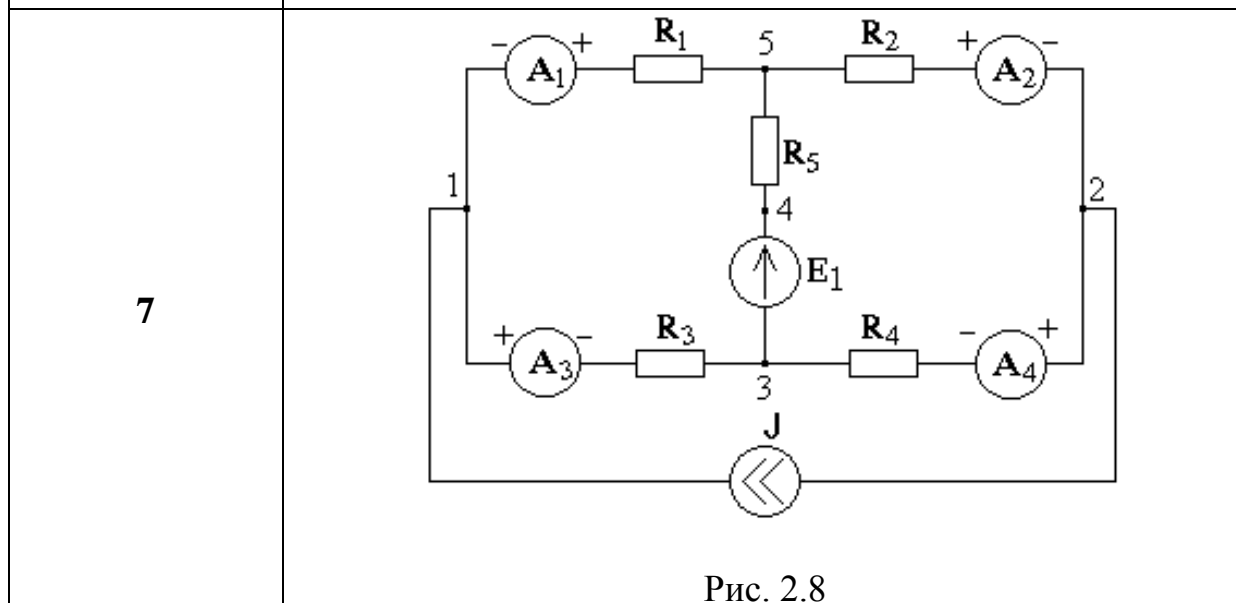
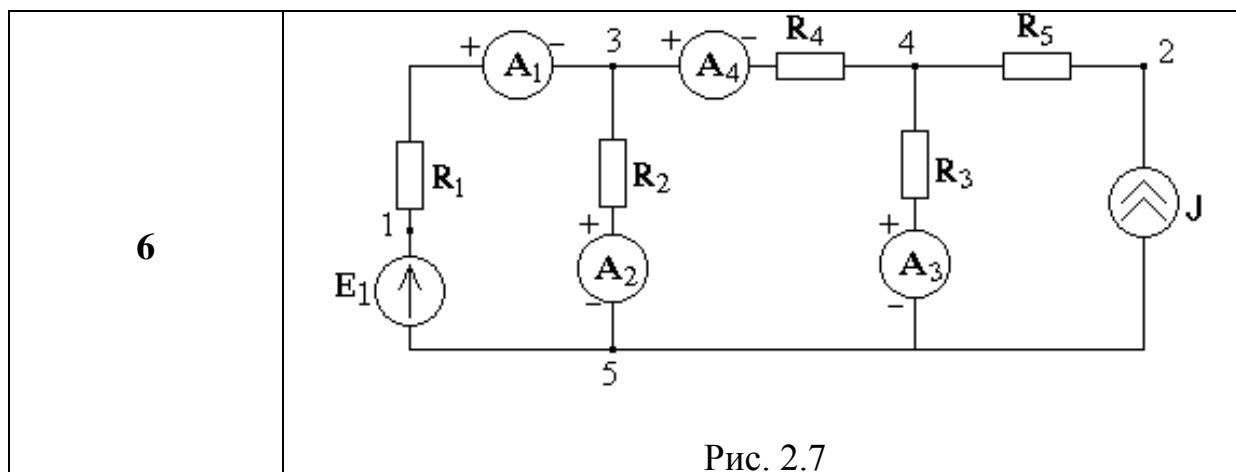





Таблица 2.2

Параметры элементов цепи

Последняя цифра шифра	$R_1$ , Ом	$R_2$ , Ом	$R_3$ , Ом	$R_4$ , Ом	$R_5$ , Ом	$R_6$ , Ом	$E_1$ , В	$E_2$ , В	$E_3$ , В	$J$ , А
1	10	5	20	30	6	12	30	40	10	2
2	20	15	15	10	30	30	12	20	60	1
3	5	20	1	20	10	30	80	50	30	3
4	20	7	12	12	6	15	30	12	20	2
5	6	10	10	30	15	12	60	100	80	4
6	4	30	10	20	30	20	28	36	120	4
7	10	10	1	10	20	24	20	30	40	3
8	8	12	16	20	10	20	10	28	36	2
9	20	25	7	25	2	8	120	60	90	3
0	15	30	15	8	20	30	40	80	100	2

Дополнительные данные о показаниях амперметров

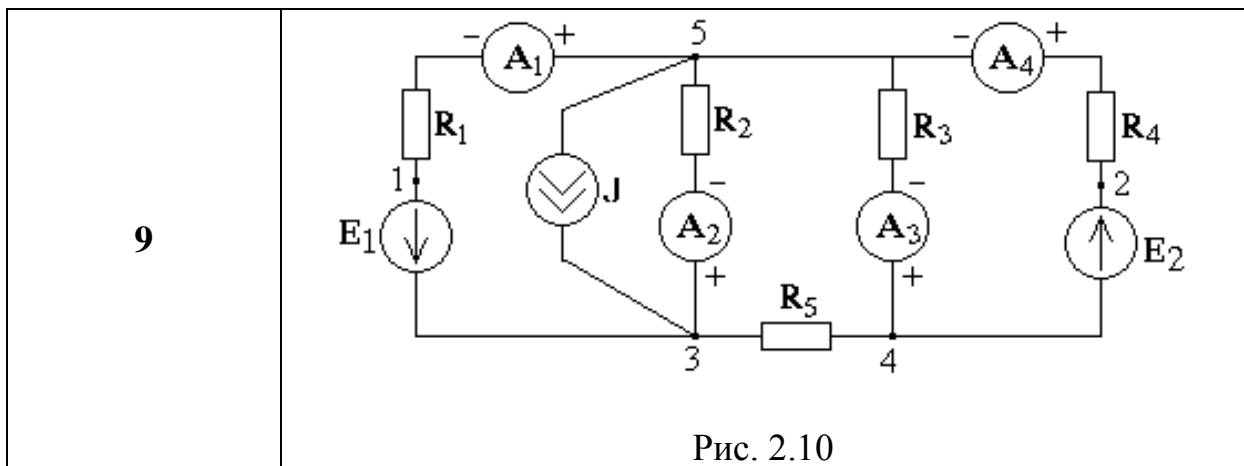
Предпол.	Послед.циф.									
	1	2	3	4	5	6	7	8	9	0
0	$I_2=-0,59$ $I_4=0,94$	$I_2=0,036$ $I_3=0,14$	$I_1=1,87$ $I_4=2,93$	$I_1=0,57$ $I_2=-0,062$	$I_2=-0,2$ $I_3=1,93$	$I_2=-0,44$ $I_4=1,41$	$I_1=-0,048$ $I_2=-0,06$	$I_1=-0,41$ $I_4=0,99$	$I_2=-0,017$ $I_4=1,86$	$I_1=0,83$ $I_2=0,32$
1	$I_1=0,62$	$I_2=1$	$I_3=4,7$	$I_4=-0,34$	$I_1=0,93$	$I_2=2,64$	$I_3=3,96$	$I_4=-0,15$	$I_1=0,86$	$I_2=2,04$
2	$I_1=1,84$	$I_2=0,86$	$I_3=3,05$	$I_4=0,78$	$I_1=2,65$	$I_2=1,03$	$I_3=2,13$	$I_4=1,21$	$I_1=1,91$	$I_2=1,53$
3	$I_1=4,5$	$I_2=0,69$	$I_3=6,69$	$I_4=0,57$	$I_1=11,43$	$I_2=1,59$	$I_3=4,74$	$I_4=0,72$	$I_1=7,3$	$I_2=2,34$
4	$I_1=0,42$	$I_2=1,77$	$I_3=4,4$	$I_4=0,46$	$I_1=-2,74$	$I_2=2,03$	$I_3=-0,7$	$I_4=-0,029$	$I_1=2,23$	$I_2=0,68$
5	$I_1=1,18$	$I_2=0,22$	$I_3=7,36$	$I_4=0,37$	$I_1=4,32$	$I_2=0,82$	$I_3=4,52$	$I_4=0,016$	$I_1=1,8$	$I_2=-0,21$
6	$I_1=1,81$	$I_2=0,51$	$I_3=5,44$	$I_4=-0,56$	$I_1=3,71$	$I_2=0,88$	$I_3=3,44$	$I_4=-0,64$	$I_1=3,26$	$I_2=0,92$
7	$I_1=-0,66$	$I_2=0,57$	$I_3=6,5$	$I_4=0,21$	$I_1=-1,08$	$I_2=1,95$	$I_3=2,62$	$I_4=-0,55$	$I_1=3,16$	$I_2=1,04$
8	$I_1=-0,045$ $I_2=1,33$	$I_1=-0,13$ $I_3=0,45$	$I_1=2,08$ $I_4=0,75$	$I_2=1,47$ $I_3=1,2$	$I_3=3,11$ $I_4=1,25$	$I_1=-2,13$ $I_2=0,86$	$I_1=-0,25$ $I_3=2,2$	$I_1=-0,94$ $I_4=0,46$	$I_2=1,53$ $I_3=4,22$	$I_3=0,81$ $I_4=1,17$
9	$I_1=1,84$	$I_2=0,58$	$I_3=2,61$	$I_4=1,2$	$I_1=3,1$	$I_2=1,15$	$I_3=-1,75$	$I_4=1,3$	$I_1=4,38$	$I_2=1,89$

**Задание 3**

К заданной электрической цепи приложено синусоидальное напряжение  $u(t) = U_m \cdot \sin(\omega t)$  с известной амплитудой  $U_m$  и частотой  $f$ .

1. Рассчитать мгновенное значение тока  $i(t)$  на входе цепи;
2. Определить показания вольтметров  $V_1$  и  $V_2$ ;
3. Рассчитать полную, активную и реактивную мощности, потребляемые данной цепью.

Таблица 3.1

## Выбор электрической схемы

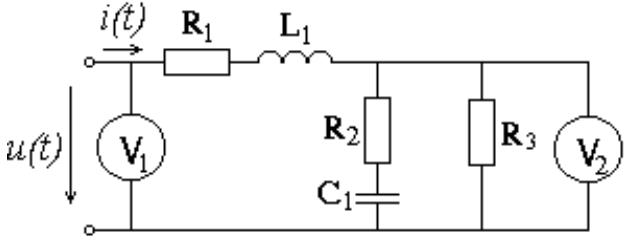
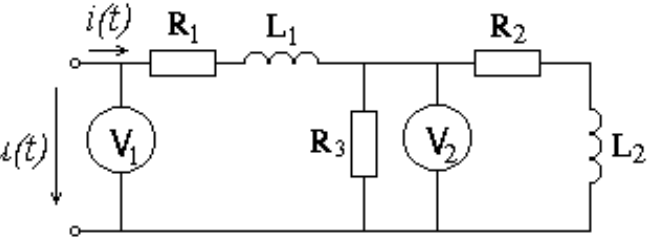
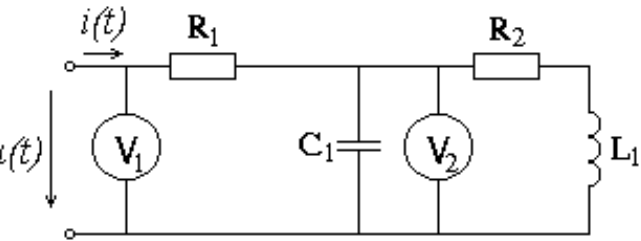
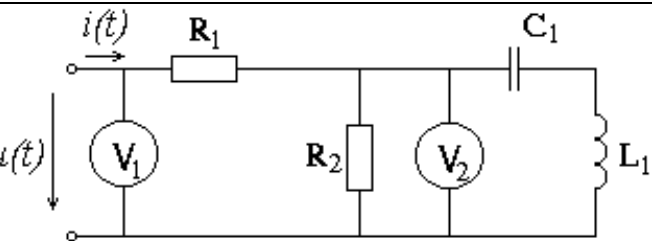
Предпоследняя цифра шифра	Схема
<b>0</b>	 <p style="text-align: center;">Рис. 3.1</p>
<b>1</b>	 <p style="text-align: center;">Рис. 3.2</p>
<b>2</b>	 <p style="text-align: center;">Рис. 3.3</p>
<b>3</b>	 <p style="text-align: center;">Рис. 3.4</p>

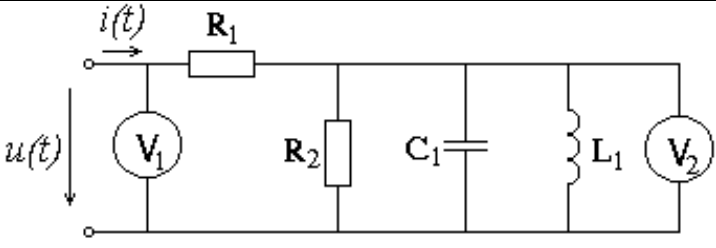
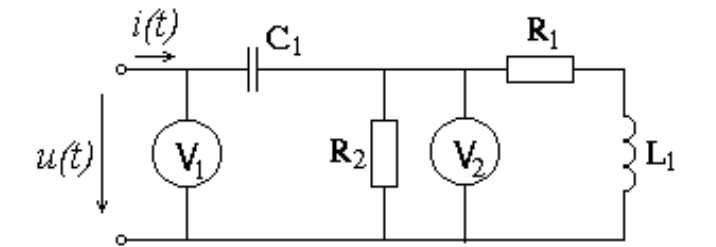
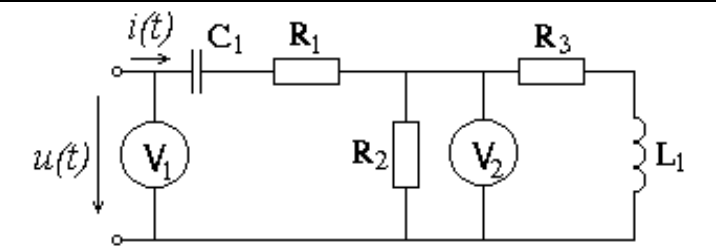
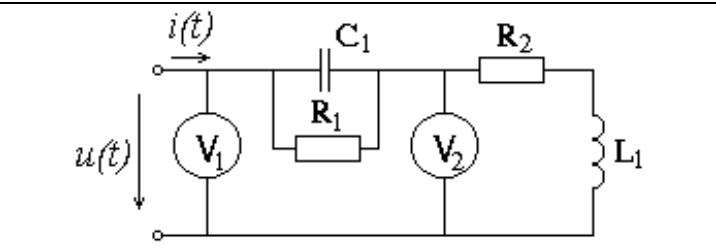
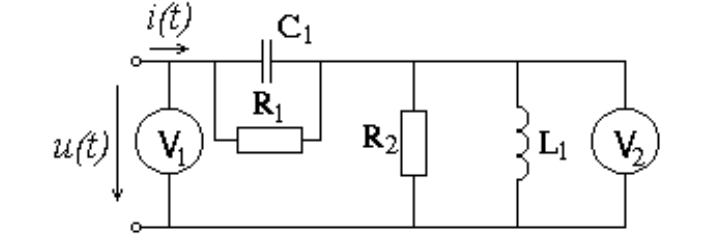
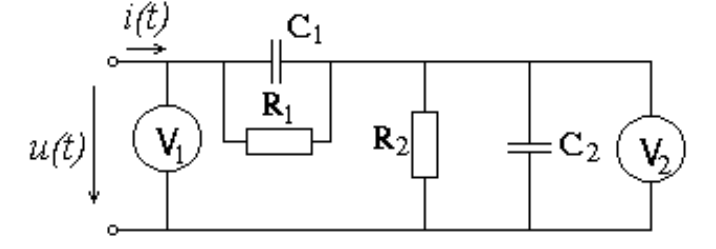
4	 <p style="text-align: center;">Рис. 3.5</p>
5	 <p style="text-align: center;">Рис. 3.6</p>
6	 <p style="text-align: center;">Рис. 3.7</p>
7	 <p style="text-align: center;">Рис. 3.8</p>
8	 <p style="text-align: center;">Рис. 3.9</p>
9	 <p style="text-align: center;">Рис. 3.10</p>

Параметры элементов цепи и напряжения

Последняя цифра шифра	$R_1$ , Ом	$R_2$ , Ом	$R_3$ , Ом	$L_1$ , мГн	$L_2$ , мГн	$C_1$ , мкФ	$C_2$ , мкФ	$U_m$ , В	$f$ , Гц
<b>1</b>	30	60	100	40	90	70	90	100	50
<b>2</b>	20	100	20	80	80	30	60	200	100
<b>3</b>	50	60	40	10	10	40	50	300	400
<b>4</b>	90	100	80	20	30	5	5	40	800
<b>5</b>	40	20	60	30	40	5	10	30	400
<b>6</b>	30	100	20	10	20	10	20	60	800
<b>7</b>	40	70	80	40	60	50	80	80	50
<b>8</b>	90	60	90	90	90	30	80	120	100
<b>9</b>	100	50	100	30	10	20	10	90	400
<b>0</b>	10	70	100	100	60	40	50	150	50

### 3. МЕТОДИЧЕСКИЕ УКАЗАНИЯ К ВЫПОЛНЕНИЮ КОНТРОЛЬНОЙ РАБОТЫ

#### Задание 1

Для выполнения задания необходимо изучить [1, гл. 1, с. 4-36].

Сутью задания 1 является знание правил определения эквивалентного сопротивления участка цепи при последовательном и параллельном соединении элементов (сопротивлений), а также преобразования соединения «звездой» в «треугольник» или соединения «треугольником» в «звезду». Но, кроме того, важно научиться *видеть*, как именно в заданной схеме соединены те или другие элементы.

Перед началом решения изобразите схему в том виде, который соответствует именно вашему варианту, исключив из нее соответственно «лишние» элементы (зажимы, ключи).

#### Задание 2

Необходимые теоретические сведения изложены в [1, гл. 1, с. 4-36].

Для выполнения задания 2 необходимо знание законов Ома и Кирхгофа и их применение к расчету сложной цепи, а также вычисление электрической мощности источников и приемников.

#### Задание 3

Необходимые теоретические сведения изложены в [1, гл. 2, с. 37-86].

Задание относится к цепям переменного синусоидального тока. При его выполнении необходимо применить символический метод, оперирующий с комплексными токами, напряжениями и ЭДС, а также комплексными сопротивлениями элементов. Соответственно, надо иметь понятие о комплексных числах, алгебраической и показательной формах их представления, уметь выполнять арифметические действия с ними.

### 4. ПРИМЕРЫ ВЫПОЛНЕНИЯ ЗАДАНИЙ

#### Задание 1

1.1. В цепи:

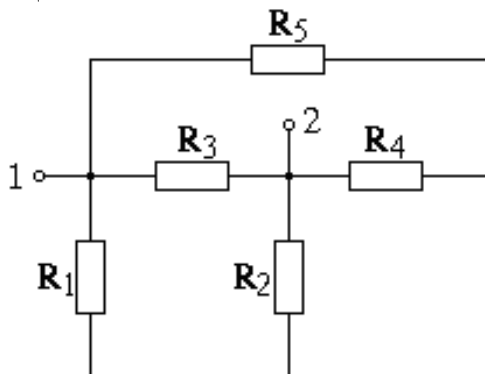

определить входное сопротивление относительно точек 1-2.

Наиболее очевидно, что в данной схеме сопротивления  $R_4$  и  $R_2$  соединены параллельно; перерисуем схему:

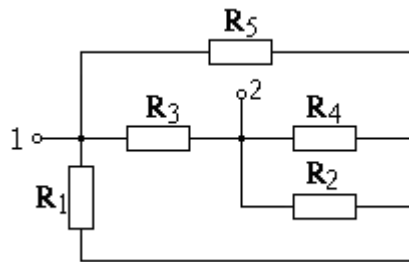

Теперь, нарисовав  $R_1$  горизонтально, заметим, что сопротивления  $R_5$  и  $R_1$  соединены также параллельно:

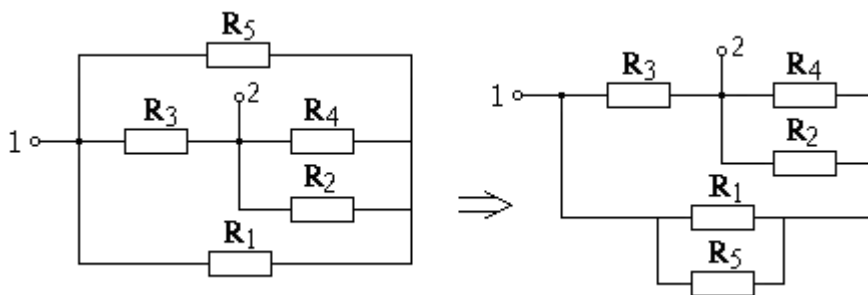

Наконец, изобразив схему в удобном виде, с очевидностью констатируем структуру цепи:

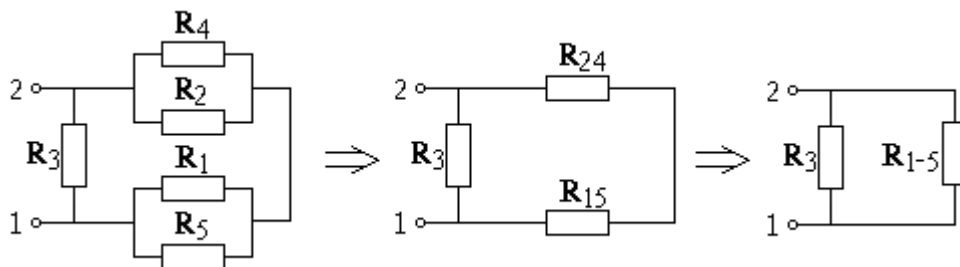

Эквивалентное сопротивление параллельно соединенных  $R_2$  и  $R_4$ :

$$R_{24} = R_2 \cdot R_4 / (R_2 + R_4).$$

Эквивалентное сопротивление параллельно соединенных  $R_1$  и  $R_5$ :

$$R_{15} = R_1 \cdot R_5 / (R_1 + R_5).$$

Сопротивления  $R_{24}$  и  $R_{15}$  соединены последовательно, эквивалентное сопротивление:

$$R_{1-5} = R_{24} + R_{15}.$$

Сопротивления  $R_3$  и  $R_{1-5}$  соединены параллельно, поэтому окончательно входное сопротивление всей цепи:

$$R_{gx12} = R_3 \cdot R_{1-5} / (R_3 + R_{1-5}).$$

Подстановка численных данных и арифметические вычисления не представляют проблемы.

1.2. В цепи:

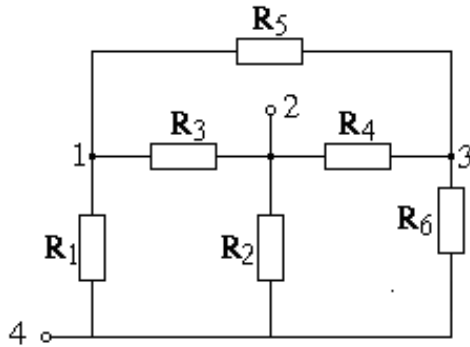

определить входное сопротивление относительно точек 2-4.

В данной схеме можно заметить, что сопротивление  $R_2$  включено непосредственно между точками 2-4, следовательно, вся остальная часть цепи включена параллельно ему. Однако, анализируя далее, мы не обнаружим ни одной пары элементов, которые были бы соединены последовательно или параллельно. Сам по себе этот факт говорит о том, что необходимо применить преобразование «звезда»-«треугольник» или «треугольник»-«звезда». В схеме мы обнаружим как «звезду» (например, из сопротивлений  $R_1, R_3, R_5$ ), так и «треугольник» (например, из сопротивлений  $R_3, R_4, R_5$ ). Остановимся на этом «треугольнике» и преобразуем его в «звезду»:

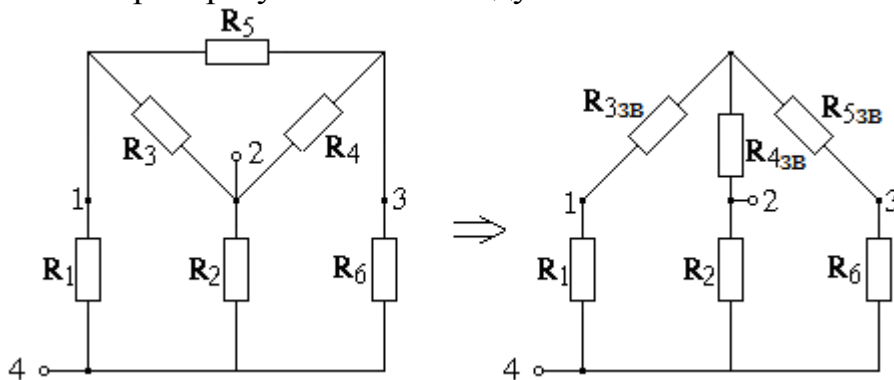

Расчет эквивалентных сопротивлений «звезды» следует выполнить по соответствующим формулам:

$$R_{33B} = R_3 \cdot R_5 / (R_3 + R_4 + R_5);$$

$$R_{43B} = R_3 \cdot R_4 / (R_3 + R_4 + R_5);$$

$$R_{53B} = R_4 \cdot R_5 / (R_3 + R_4 + R_5).$$

В последней схеме видно, что сопротивления  $R_{33B}$  и  $R_1$  соединены последовательно, так же как сопротивления  $R_{53B}$  и  $R_6$ . Находим соответствующие эквивалентные сопротивления:

$$R_{1-33B} = R_1 + R_{33B};$$

$$R_{6-53B} = R_6 + R_{53B}.$$



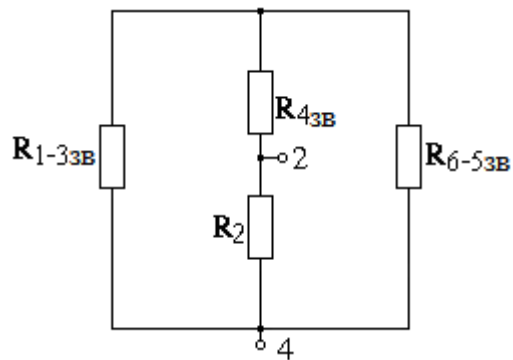

Наконец, перерисуем схему в виде, с очевидностью демонстрирующем структуру цепи:

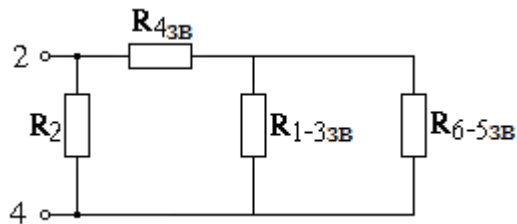

А именно,  $R_{1-33B}$  и  $R_{6-53B}$  соединены параллельно:  $R_{\mathcal{E}1} = R_{1-33B} \cdot R_{6-53B} / (R_{1-33B} + R_{6-53B})$ , затем последовательно  $R_{43B}$ :  $R_{\mathcal{E}2} = R_{\mathcal{E}1} + R_{43B}$ .

Наконец, параллельно  $R_2$ , и окончательно входное сопротивление всей цепи:

$$R_{\text{вх}12} = R_2 \cdot R_{\mathcal{E}2} / (R_2 + R_{\mathcal{E}2}).$$

*Замечание:* при выполнении численных расчетов обратите внимание, что при последовательном соединении нескольких сопротивлений эквивалентное сопротивление больше каждого из них (сопротивление увеличивается), а при параллельном – меньше (сопротивление уменьшается, а увеличивается проводимость).

### Задание 2

Реализуем пункты задания для цепи

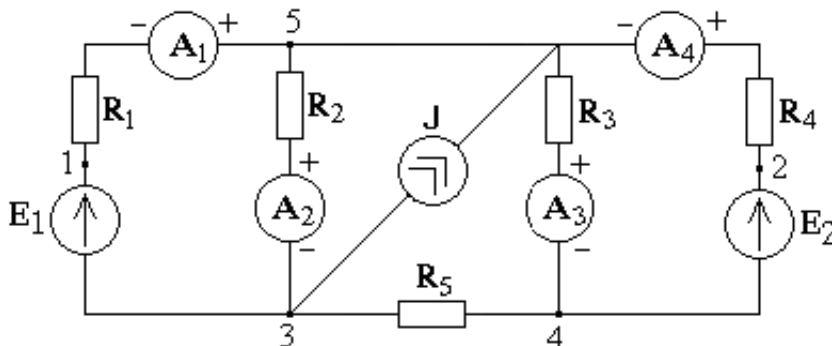

при следующих значениях параметров элементов:

$E_1=30$  В;  $E_2=120$  В;  $J=3$  А;  $R_1=5$  Ом;  $R_2=15$  Ом;  $R_3=15$  Ом;  $R_4=10$  Ом;  $R_5=25$  Ом.

Кроме того, дополнительно известно, что амперметр  $A_1$  показывает 1,58 А.

### 2.1. Рассчитаем токи во всех ветвях.

Для этого необходимо задаться направлением тока в каждой ветви. Пусть в ветвях 1-4, где установлены амперметры, оно совпадает с направлением, определенным их полярностью, а в ветви 5 выберем его произвольно. При этом сопротивление самих амперметров примем равным нулю.

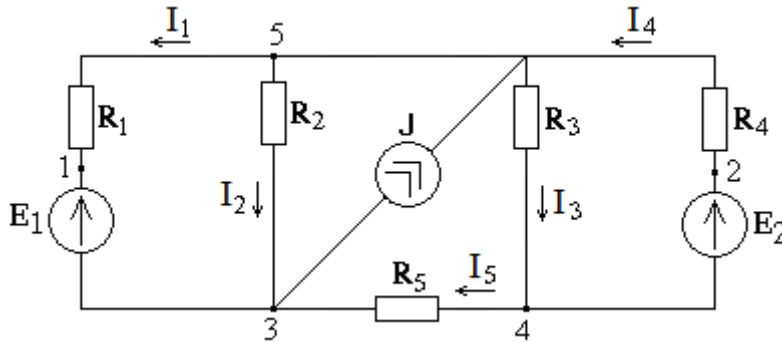

Если ток  $I_1$  уже известен, то остальные токи можно найти, просто применяя законы Кирхгофа к соответствующим контурам и узлам цепи. Так, составим уравнение по 2-му закону Кирхгофа для контура, включающего 1-ю и 2-ю ветви:

$$-I_1 \cdot R_1 + I_2 \cdot R_2 = E_1,$$

откуда  $I_2 = (E_1 + I_1 \cdot R_1) / R_2 = (30 + 1,58 \cdot 5) / 15 = 2,53$  А.

Теперь составим уравнение по 1-му закону Кирхгофа для узла 3:

$$I_1 + I_2 + I_5 - J = 0,$$

откуда  $I_5 = J - I_1 - I_2 = 3 - 1,58 - 2,53 = -1,11$  А. Знак "-" говорит о том, что истинное направление тока  $I_5$  противоположно выбранному.

Далее применим 2-й закон Кирхгофа к контуру, состоящему из 2-й, 3-й и 5-й ветвей:

$$-I_2 \cdot R_2 + I_3 \cdot R_3 + I_5 \cdot R_5 = 0,$$

откуда  $I_3 = (I_2 \cdot R_2 - I_5 \cdot R_5) / R_3 = (2,53 \cdot 15 - (-1,11) \cdot 25) / 15 = 4,38$  А.

Наконец, применив 1-й закон Кирхгофа к узлу 4, найдем ток  $I_4$ :

$$I_3 - I_4 - I_5 = 0,$$

откуда  $I_4 = I_3 - I_5 = 4,38 - (-1,11) = 5,49$  А.

Таким образом, результаты расчета токов ветвей, исходя из заданного показания амперметра  $A_1$ , следующие:

$$I_1 = 1,58 \text{ А}; I_2 = 2,53 \text{ А}; I_3 = 4,38 \text{ А}; I_4 = 5,49 \text{ А}; I_5 = -1,11 \text{ А}.$$

То, что ток  $I_1$  был задан, конечно, существенно упрощает расчет остальных токов, однако с точки зрения общей постановки задачи расчета электрической цепи это не является необходимым. Вы можете рассчитать цепь, составив полную систему уравнений по законам Кирхгофа, и решить ее, в том числе с помощью компьютера.

В нашей схеме всего пять ветвей с неизвестным током, значит нужно составить пять уравнений. Из них, так как в схеме три узла, два уравнения по 1-му закону и три уравнения по 2-му закону Кирхгофа. Эта система уравнений может выглядеть так:

$$\begin{cases} I_1 + I_2 + I_5 - J = 0; \\ I_3 - I_4 - I_5 = 0; \\ R_1 I_1 + R_2 I_2 = E_1; \\ -R_2 I_2 + R_3 I_3 + R_5 I_5 = 0; \\ R_3 I_3 + R_4 I_4 = E_2. \end{cases}$$

Упорядочим систему для подготовки к обращению к стандартной программе решения системы уравнений:

$$\begin{cases} 1 \cdot I_1 + 1 \cdot I_2 + 0 \cdot I_3 + 0 \cdot I_4 + 1 \cdot I_5 = J; \\ 0 \cdot I_1 + 0 \cdot I_2 + 1 \cdot I_3 - 1 \cdot I_4 - 1 \cdot I_5 = 0; \\ -R_1 I_1 + R_2 I_2 + 0 \cdot I_3 + 0 \cdot I_4 + 0 \cdot I_5 = E_1; \\ 0 \cdot I_1 - R_2 I_2 + R_3 I_3 + 0 \cdot I_4 + R_5 I_5 = 0; \\ 0 \cdot I_1 + 0 \cdot I_2 + R_3 I_3 + R_4 I_4 + 0 \cdot I_5 = E_2. \end{cases}$$

Обратимся к возможностям пакета MathCad. Для решения с его помощью системы линейных алгебраических уравнений необходимо ввести матрицу системы  $A$  и вектор правой части  $B$ , а затем вызвать стандартную процедуру  $lsolve(A,B)$ , как показано ниже:

Матрица системы:	Правая часть:	Решение:
$A := \begin{pmatrix} 1 & 1 & 0 & 0 & 1 \\ 0 & 0 & 1 & -1 & -1 \\ -5 & 15 & 0 & 0 & 0 \\ 0 & -15 & 15 & 0 & 25 \\ 0 & 0 & 15 & 10 & 0 \end{pmatrix}$	$B := \begin{pmatrix} 3 \\ 0 \\ 30 \\ 0 \\ 120 \end{pmatrix}$	$I := lsolve(A, B) \quad I = \begin{pmatrix} 1.58 \\ 2.53 \\ 4.36 \\ 5.46 \\ -1.10 \end{pmatrix}$

То есть  $I_1 = 1,58$  А;  $I_2 = 2,53$  А;  $I_3 = 4,36$  А;  $I_4 = 5,46$  А;  $I_5 = -1,1$  А.

Полученный результат, как видно, вполне совпадает с ранее проведенным расчетом.

## 2.2. Определим напряжение $U_{12}$ между точками 1 и 2.

Одним из способов, как определить напряжение между любыми двумя точками цепи, если все токи уже известны, является 2-й закон Кирхгофа. До-

статочно обозначить стрелкой искомое напряжение и применить 2-й закон к любому контуру, в который это напряжение входит.

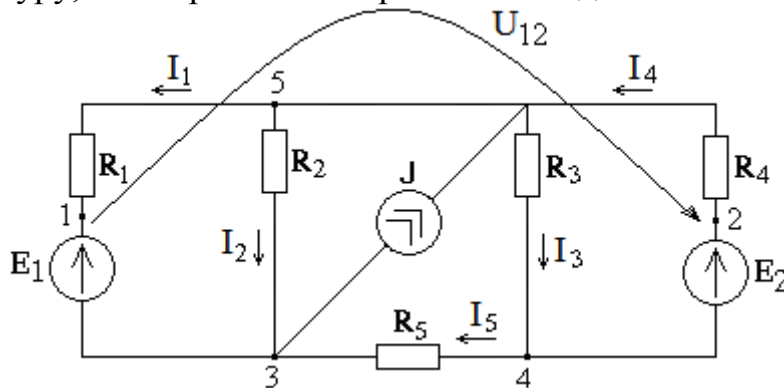

Обойдем, например, контур, содержащий оба источника ЭДС, сопротивление  $R_5$  и наше напряжение  $U_{12}$ . Тогда соответствующее уравнение по 2-му закону Кирхгофа будет выглядеть так:

$$U_{12} + R_5 \cdot I_5 = E_1 - E_2,$$

откуда  $U_{12} = E_1 - E_2 - R_5 \cdot I_5 = 30 - 120 - 25 \cdot (-1,11) = -62,25$  В.

2.3. Приняв равным нулю потенциал одной из точек схемы, рассчитать потенциалы всех остальных точек.

Примем равным нулю потенциал точки 5:  $\varphi_5 = 0$ .

$$\text{Тогда } \varphi_1 = \varphi_5 - R_1 \cdot I_1 = 0 - 5 \cdot 1,58 = -7,9 \text{ В};$$

$$\varphi_2 = \varphi_5 + R_4 \cdot I_4 = 0 + 10 \cdot 5,49 = 54,9 \text{ В};$$

$$\varphi_3 = \varphi_1 - E_1 = -7,9 - 30 = -37,9 \text{ В};$$

$$\varphi_4 = \varphi_2 - E_2 = 54,9 - 120 = -65,1 \text{ В}.$$

2.4. Определить мощность, рассеиваемую на каждом сопротивлении цепи, а также мощность на каждом источнике ЭДС и источнике тока.

Мощность, рассеиваемая на сопротивлениях:

$$P_{R1} = I_1^2 \cdot R_1 = 1,58^2 \cdot 5 = 12,5 \text{ Вт};$$

$$P_{R2} = I_2^2 \cdot R_2 = 2,53^2 \cdot 15 = 96 \text{ Вт};$$

$$P_{R3} = I_3^2 \cdot R_3 = 4,38^2 \cdot 15 = 288 \text{ Вт};$$

$$P_{R4} = I_4^2 \cdot R_4 = 5,49^2 \cdot 10 = 301 \text{ Вт};$$

$$P_{R5} = I_5^2 \cdot R_5 = 1,11^2 \cdot 25 = 38,8 \text{ Вт}.$$

Мощность на источниках ЭДС:

$$P_{E1} = E_1 \cdot (-I_1) = 30 \cdot (-1,58) = -47,4 \text{ Вт (источник потребляет мощность)};$$

$$P_{E2} = E_2 \cdot I_4 = 120 \cdot 5,49 = 659 \text{ Вт (источник отдает мощность)}.$$

Мощность на источнике тока:

напряжение на источнике тока соответствует напряжению между точками 5 и 3, которое равно разности потенциалов:  $U_{53} = \varphi_5 - \varphi_3 = 37,9$  В, поэтому мощность  $P_J = U_{53} \cdot J = 37,9 \cdot 3 = 114$  Вт (источник отдает мощность).

### Задание 3

Реализуем пункты задания для цепи:

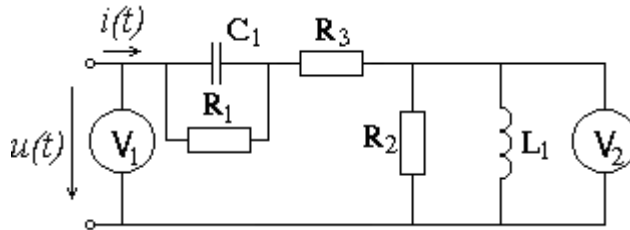

при следующих значениях параметров элементов и приложенного напряжения:

- сопротивление  $R_1 = 20$  Ом;
- сопротивление  $R_2 = 60$  Ом;
- сопротивление  $R_3 = 10$  Ом;
- емкость  $C_1 = 10$  мкФ;
- индуктивность  $L_1 = 30$  мГн;
- амплитуда напряжения  $U_m = 120$  В;
- частота напряжения  $f = 400$  В.

3.1. Рассчитать мгновенное значение тока  $i(t)$  на входе цепи.

Применяем символический метод. Это означает, что приложенному синусоидальному напряжению  $u(t) = U_m \cdot \sin(\omega t)$  поставим в соответствие комплексное напряжение:  $\dot{U} = U \cdot e^{j0^\circ}$ , где  $U = U_m / \sqrt{2}$  – действующее значение напряжения;  $0^\circ$  – нулевая начальная фаза напряжения.  $\dot{U} = 84,9 \cdot e^{j0^\circ}$ .

Рассчитаем комплексные сопротивления каждого элемента.

- сопротивления  $R_1$ :  $Z_1 = R_1 = 20$  Ом;
- сопротивления  $R_2$ :  $Z_2 = R_2 = 60$  Ом;
- сопротивления  $R_3$ :  $Z_3 = R_3 = 10$  Ом;
- емкости  $C_1$ :  $Z_4 = -j/\omega C = -j/2\pi f C = -j/2\pi \cdot 400 \cdot 10 \cdot 10^{-6} = -j39,8$  Ом;
- индуктивности  $L_1$ :  $Z_5 = j\omega L = j2\pi f L = j2\pi \cdot 400 \cdot 30 \cdot 10^{-3} = j75,4$  Ом.

Для расчета комплексного тока изобразим схему с комплексными сопротивлениями, учтем при этом также, что сопротивление вольтметров можно принять бесконечно большим, и они не влияют на расчет:

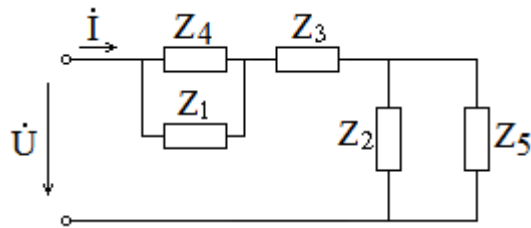

Дальнейшие действия – это использование тех же по форме методов, что и для цепей постоянного тока. В данном случае, чтобы найти комплексный ток  $\dot{I}$ , достаточно рассчитать входное комплексное сопротивление цепи и применить закон Ома. Хорошо видно, что сопротивления  $Z_1$  и  $Z_4$  соединены параллельно, так же как и сопротивления  $Z_2$  и  $Z_5$ . Найдем соответствующие эквивалентные сопротивления:

$$Z_{14} = \frac{Z_1 \cdot Z_4}{Z_1 + Z_4} = \frac{20 \cdot (-j39,8)}{20 - j39,8} = \frac{20 \cdot 39,8 \cdot e^{-j90^\circ}}{44,5 \cdot e^{-j63,3^\circ}} = 17,9 \cdot e^{-j26,7^\circ} = 16 - j8,04 \text{ Ом};$$

$$Z_{25} = \frac{Z_2 \cdot Z_5}{Z_2 + Z_5} = \frac{60 \cdot j75,4}{60 + j75,4} = \frac{60 \cdot 75,4 \cdot e^{j90^\circ}}{96,4 \cdot e^{j51,5^\circ}} = 46,9 \cdot e^{j38,5^\circ} = 36,7 + j29,2 \text{ Ом}.$$

Сопротивления  $Z_{14}$ ,  $Z_3$  и  $Z_{25}$  соединены последовательно. Поэтому

$$\begin{aligned} Z_{BX} &= Z_{14} + Z_3 + Z_{25} = 16 - j8,04 + 10 + 36,7 + j29,2 = 62,7 + j21,2 = \\ &= 66,2 \cdot e^{j18,7^\circ} \text{ Ом}. \end{aligned}$$

Теперь находим комплексный ток  $\dot{I}$ :

$$\dot{I} = \frac{\dot{U}}{Z_{BX}} = \frac{84,9 \cdot e^{j0^\circ}}{66,2 \cdot e^{j18,7^\circ}} = 1,28 \cdot e^{-j18,7^\circ} \text{ А}.$$

Таким образом, действующее значение искомого тока  $I = 1,28$  А, а его начальная фаза –  $\Psi = -18,7^\circ$ . Амплитуда тока  $I_m = I \cdot \sqrt{2} = 1,81$  А.

Следовательно, мгновенное значение изменяется по синусоидальному закону:  $i(t) = I_m \cdot \sin(\omega t + \Psi) = 1,81 \sin(2\pi \cdot 400 \cdot t - 18,7^\circ)$  А.

### 3.2. Определить показания вольтметров $V_1$ и $V_2$ .

В цепях переменного тока измерительные приборы показывают действующее значение соответствующих тока или напряжения.

Поэтому показания первого вольтметра, измеряющего приложенное напряжение, уже фактически известны:  $V_1 = U = 84,9$  В.

Чтобы найти показания второго вольтметра, который измеряет напряжение на параллельно включенных сопротивлении  $R_2$  и индуктивности  $L_1$ , нужно определить соответствующее комплексное напряжение. Ранее было вычислено

эквивалентное комплексное сопротивление  $Z_{25}$ . Поэтому искомое комплексное напряжение по закону Ома:

$$\dot{U}_2 = \dot{I} \cdot Z_{25} = 1,28 \cdot e^{-j18,7^\circ} \cdot 46,9 \cdot e^{j38,5^\circ} = 60 \cdot e^{j19,8^\circ} \text{ В}.$$

Модуль этого комплексного напряжения и есть действующее значение, то есть показания второго вольтметра:  $V_2 = U_2 = 60 \text{ В}$ .

3.3. Рассчитать полную, активную и реактивную мощности, потребляемые данной цепью.

Так как комплексные напряжение и ток на входе цепи нам известны,

$$\dot{U} = 84,9 \cdot e^{j0^\circ} \text{ В}; \quad \dot{I} = 1,28 \cdot e^{-j18,7^\circ} \text{ А},$$

то полную, активную и реактивную мощности легко найти по формулам:

полная  $S = U \cdot I;$

активная  $P = U \cdot I \cdot \cos(\varphi);$

реактивная  $Q = U \cdot I \cdot \sin(\varphi),$

где  $U$  и  $I$  – действующие значения синусоидальных тока и напряжения;

$\varphi$  – сдвиг (разность) фаз между током и напряжением;

$$S = 84,9 \cdot 1,28 = 109 \text{ ВА};$$

$$P = 84,9 \cdot 1,28 \cdot \cos(18,7^\circ) = 103 \text{ Вт};$$

$$Q = 84,9 \cdot 1,28 \cdot \sin(18,7^\circ) = 34,8 \text{ вар}.$$

## СОДЕРЖАНИЕ

1. ОБЩИЕ МЕТОДИЧЕСКИЕ УКАЗАНИЯ К ВЫПОЛНЕНИЮ КОНТРОЛЬНОЙ РАБОТЫ.....	3
1.1. Цель выполнения контрольной работы.....	3
1.2. Требования к оформлению контрольной работы .....	3
1.3. Указания к выбору варианта.....	3
1.4. Рекомендуемая литература.....	4
2. ВАРИАНТЫ ЗАДАНИЙ.....	4
3. МЕТОДИЧЕСКИЕ УКАЗАНИЯ К ВЫПОЛНЕНИЮ КОНТРОЛЬНОЙ РАБОТЫ.....	14
4. ПРИМЕРЫ ВЫПОЛНЕНИЯ ЗАДАНИЙ.....	14